

ユーザーズガイド <http://manuals.playstation.net/document/PSP>の詳しい操作方法を説明しています。

アップデートサイト <http://www.jp.playstation.com/psp/update/>
システムソフトウェア アップデートについて最新の情報を提供しています。

オフィシャルサイト <http://www.jp.playstation.com/>
最新のゲームや周辺機器に関する情報などを紹介しています。



株式会社ソニー・コンピュータエンタテインメント インフォメーションセンター
URL <http://www.jp.playstation.com/support/>
TEL 0570-000-929 (PHS、一部のIP電話でのご利用は 03-3475-7444) 受付時間10:00~18:00

お客様にご提供いただく個人情報のお取り扱いにつきましては、本書の「お客様の個人情報のお取り扱いについて」でご確認いただけます。

アンケートにご協力ください

お客様からのご意見・ご感想を今後の製品作りの参考とさせていただくためインターネットによるアンケートを実施しています。ご協力いただいた方には、「オリジナル壁紙(PS3®/PSP®用)」をプレゼントします。多くの皆様からのご協力をお待ちしております。

<http://www.jp.playstation.com/uc/>

SONY®



PSP go

PlayStation®Portable

取扱説明書

SONY



COMPUTER
ENTERTAINMENT®

株式会社 ソニー・コンピュータエンタテインメント



4 - 1 5 2 - 6 7 8 - 0 1



警告 電気製品は安全のための注意事項を守らないと、火災や人身事故を起こすことがあります。

この取扱説明書は、事故を防ぐための重要な注意事項と製品の取り扱いかたを示しています。本書をよくお読みのうえ、製品を安全にお使いください。特に「安全のために」(●▶8ページ)は必ずご覧ください。

お読みになったあとは、いつでも見られるところに必ず保管してください。小さなお子様には、保護者の方がお読みのうえ、安全にお使いください。

ほんき お子 まで 本機で遊ぶ前に

かなら おとな かつ ひとりあつかいせつめいしよ よ
必ず大人の方といっしょに、この取扱説明書をよく読んで、
ほんき あんぜん つか
本機を安全に使ってください。

電波障害自主規制について

この装置は、クラスB情報技術装置です。この装置は、家庭環境で使用することを目的としていますが、この装置がラジオやテレビジョン受信機に近接して使用されると、受信障害を引き起こすことがあります。

取扱説明書に従って正しい取り扱いをして下さい。

VCCI-B

機器認定について

本機は、電波法に基づく小電力データ通信システムの無線設備として、認証を受けています。従って、本機を使用するときに無線局の免許は必要ありません。

また本機は、電気通信事業法に基づく技術基準適合認定を受けています。

認証機器名は次のとおりです。

認証機器名:PSP-N1000

ただし、以下の事項を行うと法的に罰せられることがあります。

- 本機を分解/改造すること
- ディスプレイパネルの背面にある証明番号を消すこと



周波数について

本機は2.4GHz帯を使用していますが、他の無線機器も同じ周波数を使っていることがあります。他の無線機器との電波干渉を防止するため、下記事項に注意してご使用ください。

本機の使用上の注意

本機の使用周波数は2.4GHz帯です。この周波数帯では電子レンジ等の産業・科学・医療用機器のほか、他の同種無線局、工場の製造ライン等で使用される免許を要する移動体識別用構内無線局、免許を要しない特定の小電力無線局、アマチュア無線局等(以下「他の無線局」と略す)が運用されています。

1. 本機を使用する前に、近くで「他の無線局」が運用されていないことを確認してください。
2. 万一、本機と「他の無線局」との間に電波干渉が発生した場合には、速やかに本機の使用場所を変えるか、または機器の運用を停止(電波の発射を停止)してください。

	本装置は2.4GHz帯を使用します。変調方式としてDS-SS方式を採用し、与干渉距離は40mです。また
	本装置は変調方式としてFH-SS方式を採用しています。与干渉距離は20mです。

システムソフトウェアについて

本機に搭載されるシステムソフトウェアは、株式会社ソニー・コンピュータエンタテインメントのライセンス条項の制約を受けます。詳しくは、<http://www.scei.co.jp/psp-eula/>をご覧ください。

米国輸出管理規則警告文

本製品は、米国輸出管理規則(Export Administration Regulations)の規制対象となるソフトウェアを含んでおり、米政府が輸出を禁ずる国へ輸出または再輸出することはできません。また、米国から取引を禁止されている個人、団体に輸出または再輸出することはできません。

目次

内容品を確かめる	6
PSP®goを持ち歩くときは	7
安全のために	8

PSP®goでできること	14
--------------	----

準備する

各部のなまえとはたらき	16
充電する	20
電源を入れる／切る	23

基本操作

XMB™(クロスメディアバー)を使う	24
キーボードを使う	26

ゲーム

ゲームで遊ぶには？	28
-----------	----

Step 1 Media Go™をインストールする	30
---------------------------	----

Step 2 Media Go™を起動する	31
-----------------------	----

Step 3 ゲームをダウンロード(購入)する	32
-------------------------	----

Step 4 ゲームを起動する	37
-----------------	----

ワイヤレスLAN / PS3®でダウンロードする	39
--------------------------	----

ネットワーク

ワイヤレスLANについて	40
--------------	----

PSP®goをアップデートする	41
-----------------	----

マニュアルについて

本機のマニュアルは、次の2種類で構成されています。

• 取扱説明書(本書)

基本的な準備や操作、ゲームで遊ぶまでの手順を説明しています。その他の機能や詳しい操作方法については、ユーザーズガイドをご覧ください。

• ユーザーズガイド(オンラインマニュアル)

各機能の詳しい操作方法を説明しています。ユーザーズガイドは、次の方法で見ることができます。

パソコンで見る

パソコンのWebブラウザから見ることができます。
<http://manuals.playstation.net/document/>

PSP®goで見る

Ⓜ(ネットワーク)⇒?(オンラインマニュアル)を選び、Ⓞボタンを押してください。

サポート

故障かな?と思ったら	42
アフターサービス	48
お客様の個人情報のお取り扱いについて	51

その他

保護者による視聴制限	52
使用上のご注意	55
廃棄/譲渡するときのご注意	57
主な仕様	59
著作権/商標	61

本書に掲載されている操作説明および画面は、システムソフトウェアのバージョンによって異なる場合があります。

内容品を確かめる

内容品がそろっているか確かめてください。

そろっていないときは、インフォメーションセンター(▶裏表紙)にお問い合わせください。

PSP® (PlayStation®Portable) go



ACアダプター(プラグアダプター付き)

お買い上げ時は、ACアダプターにプラグアダプターが接続されています。

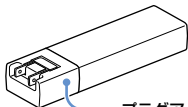

プラグアダプター
(ウォールマウントタイプ)

USBケーブル

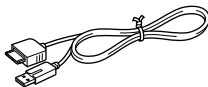

CD-ROM

取扱説明書(本書)

アフターサービスのしおり

PSP®goを持ち歩くときは

PSP®goを持ち歩くときは故障や破損を防ぐため、次のことに特に注意してください。



液晶画面が割れる原因となります



水ぬれにより本体内部が腐食し、故障の原因となります

**警告**

安全のために

当社製品は安全に充分配慮して設計されています。しかし、電気製品は間違った使いかたをすると、火災や感電などにより人身事故につながることもあり危険です。事故を防ぐために次のことを必ず守ってください。

「安全のために」の注意事項を守る

「安全のために」の注意事項をよく読んでください。本体および周辺機器を安全に使うための注意事項が書かれています。

定期的に点検する

1年に1度は次のことを点検してください。

- ACアダプターやUSBケーブルに傷みはないか？
- ACアダプターとコンセントの間にほこりがたまっていないか？

故障したら使わない

動作がおかしいときや壊れたとき、ACアダプターやUSBケーブルが傷ついたときは、インフォメーションセンター(●▶裏表紙)に相談してください。

異常が起きたら



変な音やにおいがする／さわれないほど熱い／煙が出ている

- ① 電源を切る。
- ② 本機に接続しているケーブルや機器を取りはずす。
- ③ インフォメーションセンターに連絡する。

警告表示の意味

取扱説明書および製品では、次のような表示をしています。表示の内容をよく理解してから本文を読んでください。

危害や損害の程度

 危険	この表示の注意事項を守らないと、火災／感電／破裂などにより死亡や大けがなどの人身事故が生じます。
 警告	この表示の注意事項を守らないと、火災／感電などにより死亡や大けがなどの人身事故につながる可能性があります。
 注意	この表示の注意事項を守らないと、感電やその他の事故により、けがをしたり周辺の物品に損害を与えたりすることがあります。

図記号の説明

行為を禁止する図記号	
行為を指示する図記号	

製品全般についてのご注意

危険

火の中に入れてない。加熱しない

火の中に入れてたり、電子レンジやオーブンなどの調理器具などで加熱したりしないでください。火災や破裂、けが、故障の原因となります。



本体内蔵のバッテリーから液がもれたときは

素手で液をさわらない

- 液がもれたときは、すぐに使用を中止し、インフォメーションセンターに相談してください。
- 液が目に入ったときは、すぐにきれいな水で洗い、医師の診察を受けてください。失明の原因となります。
- 液が身体や衣服に付いたときは、すぐにきれいな水で洗い流してください。皮膚に炎症やけがの症状があるときは、医師に相談してください。

すぐに火気から遠ざける

もれた液や気体に引火し、発火や破裂の原因となります。

警告

指定のACアダプターやUSBケーブルを使う

指定以外のものを使うと、火災や感電の原因となります。



運転中に使わない

自動車や自転車などの運転をしながら画面を見たり、操作をしたりしないでください。交通事故の原因となります。



内部(端子類など)に水や異物を入れない

火災や感電、故障の原因となります。水や異物が入ったときは、すぐに電源を切ってUSBケーブルや接続しているケーブルを抜き、インフォメーションセンターに相談してください。また、このときに、他の機器を接続したままにすると、機器の故障の原因となります。

→「PSP®goを持ち歩くときは」(▶▶ 7ページ)も、あわせてご覧ください。



 **警告**

分解や改造をしない

火災や感電、故障の原因となります。特に液晶画面内部には電圧の高い部分があり危険です。



ACアダプターやUSBケーブルを傷つけない

傷ついたまま使うと、火災や感電の原因となります。

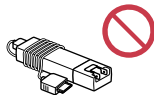

- 加工しない。
- 熱器具に近づけない。加熱しない。
- 物を載せない。ケーブルを引っ張らない。
- コンセントからACアダプターを抜くときは、ACアダプターを持ってまっすぐ抜く。
- 本体やACアダプターにケーブルを巻きつけない。

油煙や湯気の当たる場所、湿気や、ほこりの多い場所に置かない、使わない

火災や感電の原因となります。



雷が鳴り出したら、ACアダプターやUSBケーブル、本体にさわらない

感電の原因となります。



ぬれた手でACアダプターにさわらない

感電の原因となります。



長期間使わないときやお手入れをするときは、USBケーブルや接続しているケーブルを取りはずす

火災や感電の原因となります。



本体やACアダプターを布などでおおったり、本体をケースに入れたりしたまま使わない

熱がこもり、火災や故障の原因となります。



直射日光の当たるところ、炎天下の車内、熱器具の近くなど高温の場所に置かない

火災や故障の原因となります。また、本体の一部が熱くなり、やけどの原因となります。



接続するときは、端子類にほこりや異物が付いていないか確かめる

本体やUSBケーブルなどの端子に、ほこりや異物が付いているときは、乾いた布や綿棒などでふいてからつないでください。ほこりや異物を付けたまま使うと、火災や感電の原因となります。



航空機内や病院など使用を禁止された場所では、通信機能を使わない

電波が電子機器や医療用電子機器に影響をおよぼし、誤動作による事故の原因となります。医療機関内で使うときは、各医療機関の指示に従ってください。また、航空機内で通信機能を使ったり、離着陸時に使ったりすると、航空法違反により罰せられることがあります。



混雑した場所では、通信機能を使わない

混雑した場所では、近くに心臓ペースメーカーを装着している方がいる可能性があるため、使わないでください。電波により、心臓ペースメーカーや医療用電子機器の動作に影響を与えることがあります。



通信機能を使うときは、心臓ペースメーカーの装着部から22cm以上離す

電波により、心臓ペースメーカーの動作に影響を与えることがあります。



電子機器*の近くでは、通信機能を使わない

電波が電子機器*に影響をおよぼし、誤動作による事故の原因となります。



* 心臓ペースメーカー、その他医療用電子機器、火災報知器、自動ドア、その他の自動制御機器など。

歩きながら使うときは十分に注意する

画面を見ながら歩いたり、周囲の音が聞こえなくなるほど音量を上げたりすると、事故の原因となります。





注意

本体や周辺機器は振り回さない

人にぶつけたり、ドアに挟んだりすると、けがや故障の原因となります。特に、ストラップを使っているときは注意してください。



不安定な場所に置かない

ぐらついた台の上などに置くと、本体や周辺機器が落ちて、けがや故障の原因となります。



強い衝撃を与えない

重い物を載せる、投げる、落とす、踏みつけるなど、無理な力が加わると、けがや故障の原因となります。特に、ズボンなどのポケットに入れたまま座ったり、かばんの中に重い荷物と一緒に詰め込んだりすると、予想以上に大きな力が加わりますので、やめてください。



→「PSP®goを持ち歩くときは」(●▶ 7ページ)も、あわせてご覧ください。

幼児の手の届かないところに置く

メモリースティック マイクロ™などを誤って飲み込んだり、ケーブルを首に巻きつけたりして、事故やけが、故障の原因となります。



使用中の本体やACアダプターを長時間さわらない

使用状況によっては、本体やACアダプターの温度が40℃以上になることがあります。この状態で長時間皮膚がふれたままになっていると、低温やけど*の原因となります。



* 低温やけどは、比較的低い温度(約40℃以上)のものに長時間皮膚がふれたままになっていると起こるやけどのことです。

本体やACアダプターが熱いと感じたときは、使用を中止する

低温やけどや故障の原因となります。



変圧器やDC/ACインバーターを使わない

海外旅行者用の変圧器や、自動車用のDC/ACインバーターなどにACアダプターをつなぐと、ACアダプターが発熱し、やけどや故障の原因となります。



健康のためのご注意

プラズマテレビやプロジェクションテレビ*に接続するときは注意する



残像現象(画像の焼き付き)が起こることがあります。特に静止画をテレビ画面に表示したまま長時間放置しないでください。

* 液晶(LCD)方式のテレビを除きます。

クレジットカードや定期券などの磁気製品を近づけない



本体には磁石を使った部品が内蔵されているため、磁気製品の記録に影響を与えることがあります。

自動車内で通信機能を使うときは注意する



車種によっては、まれに車両電子機器に影響を与えることがあります。

ディスプレイパネルを閉めるときは指などを挟まないように注意する



けがや故障の原因となります。また、髪の毛、ケーブル、ストラップなどを挟み込まないように注意してください。

警告

光の刺激によって引き起こされる発作について

点滅を繰り返す画面や、その他の光の刺激によって、まれに、目の痛み、視覚異常、偏頭痛、けいれんや意識障害(失神など)などの症状(光感受性発作)が起きることがあります。こうした症状のある方は、事前に必ず医師に相談してください。

注意

こんなときはすぐに使用を中止する

上記の症状に加え、頭痛、めまい、吐き気、疲労感、乗り物酔いに似た症状などを感じたときや、目、耳、手、腕、足など、身体の一部に不快感や痛みを感じたときは、すぐに使用を中止してください。使用を中止しても治らないときは、医師の診察を受けてください。

ヘッドホンを使うときは、音量に気をつける

- 大きな音で長時間続けて聞くと、耳に悪い影響を与えることがあります。
- はじめから音量を上げすぎると、突然大きな音が出て耳を痛めることがあります。

PSP®goでできること



本体メモリー搭載

本体内蔵のメモリーにゲームや音楽、写真などのコンテンツを保存して楽しむことができます。

ワイヤレスLAN機能搭載

ワイヤレスLAN機能を使ってネットワークに接続すると、PlayStation®Storeやインターネットブラウザなどを利用できます。



▶ 40 ページ

Bluetooth®機能搭載

Bluetooth®機器やPS3®のコントローラを、本機とワイヤレスで接続できます。

🎮 ゲームをダウンロードして遊ぶ

PlayStation®Storeからダウンロードできます。

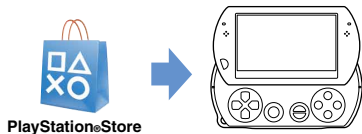

PlayStation®Store



28 ページ

アップデートする

アップデートすると新しい機能を追加できます。



41 ページ

🎵 音楽を聞く

音楽CDなどからパソコンに取り込んだ曲を楽しむことができます。

📺 ビデオを見る

パソコンに取り込んだ動画を楽しむことができます。

📷 写真を見る

デジタルスチルカメラなどで撮った画像を見ることができます。

🌐 ネットワークに接続する

インターネットのWebページを見たり、インターネットラジオを聞いたりできます。

▶▶ 操作方法やその他の機能について詳しくは、
ユーザーズガイドをご覧ください。

<http://manuals.playstation.net/document/>

各部のなまえとはたらき

本体を閉じた状態

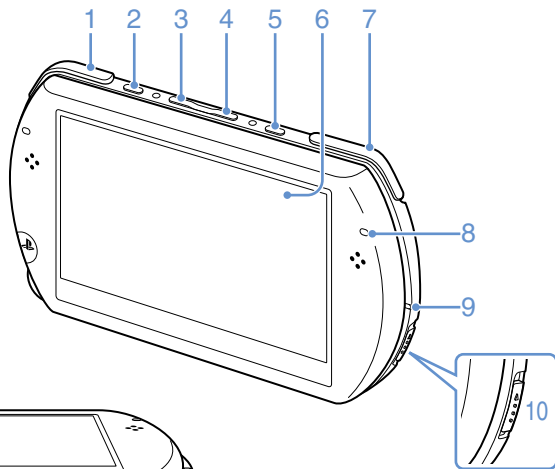

本体底面

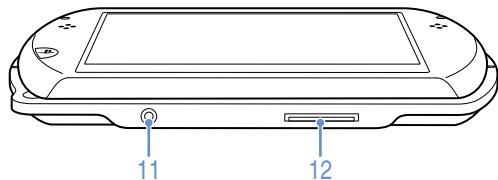

1 Lボタン

2 ディ스플레이ボタン

1回押す

押すたびに画面の明るさが3段階に切りかわります。ACアダプターをつないでいるときは、4段階に切りかわります。

1秒以上押す

バックライトが消えます。解除するときは、本体のボタンのどれかを押しします。

5秒以上押す

テレビに映像を出力できます。映像出力ケーブルを接続しているときだけ、切りかえられます(▶▶38ページ)。

3 音量-ボタン

4 音量+ボタン

5 サウンドボタン

1回押す

ヘッドホンを使っているときだけ、音質が切りかえられます。押すたびに音質が[HEAVY] → [POPS] → [JAZZ] → [UNIQUE] → [OFF]に切りかわります。また、ゲームで遊んでいるときは、[OFF]になります。

1秒以上押す

音が消えます(ミュート)。解除するときは、もう1度押しします。

5秒以上押す

Bluetooth®ランプが点灯/点滅しているときだけ、本機に登録したBluetooth®オーディオデバイスに音声を出力します。解除するときは、もう1度5秒以上押しします。

6 液晶画面

7 Rボタン

8 Bluetooth®ランプ

Bluetooth®通信の状態がわかります。

● 青色に点灯

接続中

● 青色に点滅

接続待機中

● 消灯

機能 オフ

9 POWERランプ

● 緑色に点灯

電源 オン

● オレンジ色に点灯

充電中

● 緑色に点滅

バッテリー残量少

● 消灯

電源 オフ/スリープモード

10 POWER/HOLDスイッチ

上方向にスライド

電源の入/切ができます(▶▶23ページ)。

下方向にスライド

本体のボタン操作をロックできません。

11 ヘッドホン/マイク端子

12 マルチユース端子

付属のUSBケーブルや、別売りの映像出力ケーブルなどを接続できます。

本体を開いた状態

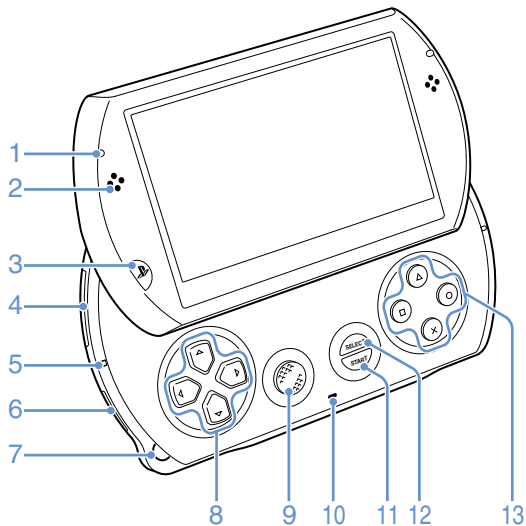

本体を開く

ディスプレイパネルを上方向に押し上げて、スライドさせてください。

ディスプレイパネル

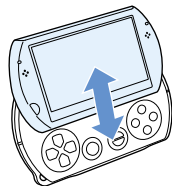

- 1 ワイヤレスLANアクセスランプ
ワイヤレスLAN機能を使っているときに点灯します。
- 2 スピーカー
- 3 PSボタン
- 4 メモリースティック マイクロ™ (M2™) スロット

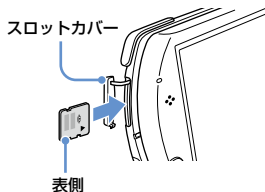

スロットカバーを開いて、メモリースティック マイクロ™を差し込みます。

取り出すときは、メモリースティック マイクロ™を1回押します。

- 5 メモリースティック マイクロ™ (M2™) アクセスランプ
データの書き込み／読み出し中に点灯します。

重要

メモリースティック マイクロ™ アクセスランプが点灯しているときは、メモリースティック マイクロ™を取り出したり、電源を切ったり、スリープモードにしたりしないでください。データが破損する原因となります。

- 6 WIRELESSスイッチ

ワイヤレスLAN機能／Bluetooth®機能を使うときにスイッチを入れます。

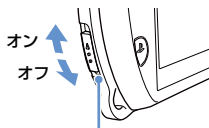

WIRELESSスイッチ

- 7 ストラップホルダー
図のようにストラップを取り付けます。

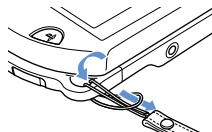

- 8 方向キー
- 9 アナログパッド
アナログ操作に対応したゲームで使います。
- 10 マイク
マイク機能に対応したゲームなどを楽しむときに使います。詳しくは、ソフトウェアの解説書をご覧ください。
- 11 STARTボタン
- 12 SELECTボタン
- 13 △ボタン／○ボタン／
×ボタン／Ⓔボタン

充電する

はじめて使うときや、バッテリー残量が少ないときは、本機を充電してください。

- 1 ACアダプターにUSBケーブルをつなぐ。
- 2 本体下部のマルチユース端子に、USBケーブルを差し込む。
- 3 ACアダプターのプラグを起こし、コンセントに差し込む。

POWERランプがオレンジ色に点灯し、充電が始まります。充電が完了すると、POWERランプが消えます。

ヒント

周囲の温度が10℃～30℃の環境で充電してください。これ以外の環境で充電すると、効率良く充電できなかったり、バッテリーの劣化につながったりします。

⚠ 注意

- ACアダプターは、すべての接続が終わったあとでコンセントにつないでください。
- 不具合が起きたときは、すぐにACアダプターをコンセントから抜いて電源を切ってください。

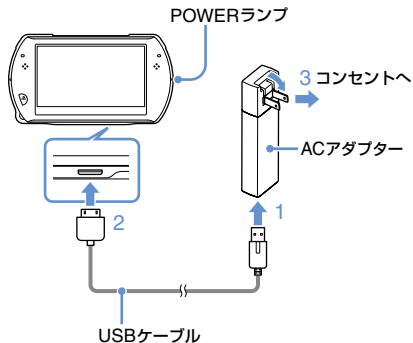

充電について

バッテリー残量を確認する

バッテリー残量は、画面右上のアイコンで確認できます。充電の目安にしてください。



バッテリー残量が少なくなると、が表示され、POWERランプが緑色に点滅します。充電してください。

ヒント

使用状況や環境によって、バッテリー残量が正しく表示されないことがあります。

充電時間の目安

ACアダプター充電	約2時間20分
USB機器から充電	約4時間

バッテリー残量がなくなった状態から充電したとき。

持続時間の目安

ゲーム	約3～6時間
動画再生	約3～5時間

ワイヤレスLANおよびBluetooth®機能不使用、ヘッドホン使用時。

ヒント

画面の明るさなど使用状況や環境によって、持続時間が異なることがあります。

バッテリーの寿命について

バッテリーには寿命があります。使用回数を重ねたり、時間が経過したりするにつれバッテリーの持続時間は少しずつ短くなります。

持続時間が大幅に短くなったときは、バッテリー交換サービス*を行っていますので、インフォメーションセンター(▶裏表紙)にお問い合わせください。

* アフターサービス規定/保証規定に準じてサービスを提供します。

ヒント

バッテリーの寿命は、保管方法や使用状況、環境などにより異なります。

充電する方法

ACアダプターを使って充電する

ACアダプターとUSBケーブルを接続しコンセントにつないで充電する方法です。詳しくは、「充電する」(▶▶20ページ)をご覧ください。

+ 電源コードを使う

ACアダプターに電源コード*をつないで充電することもできます。

* 別売りの電源コード(SCPH-10050)や、PSP-1000/2000/3000シリーズに付属の電源コードが使えます。

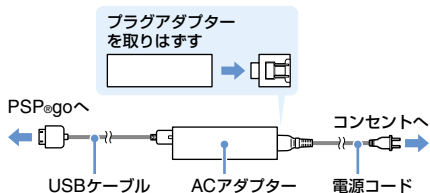

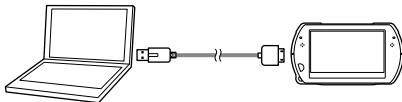

USB機器から充電する

本機の電源を入れ、パソコンなどのUSB機器に接続すると、充電が始まります。充電中は、POWERランプがオレンジ色に点灯し、画面に[USBモード]と表示されます。



ヒント

- ゲームなどの操作をしながら、USB機器で充電することはできません。ACアダプターを使って充電してください。
- 手動でUSBモードにするときは、 (設定) →  (USB接続)を選んでください。
- 本体の電源が入った状態で充電しているときや、USB機器に接続して充電しているときは、充電時間が長くなることがあります。
- 接続するUSB機器やUSBハブによっては、十分な電力の供給ができません、充電できないことがあります。充電できないときは、他のUSBポートや機器に接続してみてください。

電源を入れる／切る

電源を入れる

- 1 POWER/HOLDスイッチを上方向にスライドする。

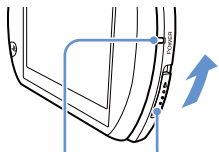

POWERランプ POWER/HOLDスイッチ

POWERランプが緑色に点灯します。

ヒント

- お買い上げ後、はじめて電源を入れたときは初期設定画面が表示されます。画面の指示に従って設定してください。
- ディスプレイパネルを開くと、電源を入れることができます。

電源を切る

- 1 POWER/HOLDスイッチを上方向に3秒以上スライドする。

POWERランプが消えます。

ヒント

ディスプレイパネルを閉じても、電源は切れません。

再生を中断する(スリープモード)

プレイ中のゲームなどを一時的に中断することができます。スリープモードを解除すると、スリープモードにする前の続きから再生できます。

- 1 POWER/HOLDスイッチを上方向にスライドする。

POWERランプが消えます。

スリープモードを解除する

POWER/HOLDスイッチを上方向にスライドします。

ヒント

ソフトウェアによっては、スリープモードにできないことがあります。

XMB™(クロスメディアバー)を使う

本機にはXMB™(クロスメディアバー)というユーザーインターフェースが搭載されています。

- 1 方向キー左右でカテゴリを選ぶ。
- 2 方向キー上下で項目を選ぶ。
- 3 ◎ボタンで項目を決定する。

ヒント

- ⊗ボタンを選ぶと、操作を取り消すことができます。
- ビジーアイコンは通信中やデータの読み込み中に表示されます。

表示されるアイコンは、システムソフトウェアのバージョンによって異なります。



オプションメニューを使う

アイコンを選び \odot ボタンを押すと、「オプションメニュー」が表示されます。



操作パネルを使う

コンテンツ再生中に \odot ボタンを押すと、「操作パネル」が表示されます。



カテゴリー一覧



PlayStation®Network

PlayStation®Networkのサービスを楽しむ



ネットワーク

インターネットを楽しむ



ゲーム

ゲームを楽しむ



テレビ

ワンセグチューナー(別売)でテレビを見る



ビデオ

ビデオを見る



ミュージック

音楽を聞く



フォト

写真を見る



設定





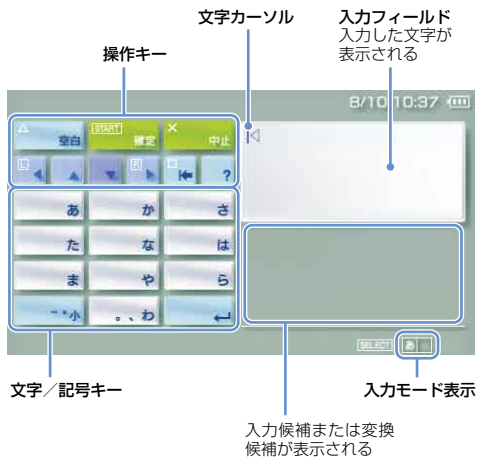



設定をする

キーボードを使う



操作項目一覧

入力状況によって、表示されるキーが異なります。

キー	説明
 空白	空白(スペース)を挿入する
 帰属	インターネットブラウザからアドレスを入力するときに、前に入力したアドレスを表示する
 確定	未確定の文字を確定する／入力を確定し、キーボードを終了する
 中止	未確定の文字を削除する／入力内容をキャンセルしてキーボードを終了する
	文字カーソルを移動する
	文字カーソルの左の文字を削除する
 ?	本体のボタンを使って直接操作できる項目を表示する
 ひらがな/カタカナ	ひらがな／カタカナを入力したあとに選ぶと、濁点や小文字が入力される
	改行する

入力モードを切りかえる

入力する文字の種類や、キーボードのサイズ(ミニサイズ/フルサイズ)を変更できます。SELECTボタンを押すたびに切りかわります。

文字を入力する

ここでは例として、ミニサイズキーボードで「歌」と入力します。

1 [あ]を選び、◎ボタンを3回押す。

「う」が表示されます。

◎ボタンを押すたびに、文字が切りかわります。

2 [た]を選び、◎ボタンを押す。

「た」が表示されます。

3 ◻ボタンを押す。

文字が変換されます。もう1度◻ボタンを押すと、変換候補が表示されます。◻ボタンまたは方向キー左右で変換候補を切りかえられます。



4 ◎ボタンを押す。

変換した文字が確定されます。

5 [確定]を選び、◎ボタンを押す。

キーボードが終了します。

ヒント

- 変換しないときは、文字を入力したあと[確定]を押します。
- 変換中にLボタン/Rボタン/方向キー上下を押すと、変換する文節の区切りを変えられます。
- 文字の変換は、表示言語を日本語にしているときだけです。
- 入力できる言語は、本機の表示言語に対応しています。表示言語は、 (設定) →  (本体設定) → [表示言語] から設定できます。
例: 表示言語を [Français] に設定すると、キーボードからフランス語が入力できます。

ゲームで遊ぶには？



ゲームは
PlayStation®Storeから
ダウンロードします。

PlayStation®Storeは、
ゲームや映像コンテンツ
などをダウンロード(購入)
できるオンラインショップ
です。

次の3つの方法でダウンロードできます。

パソコンを使う

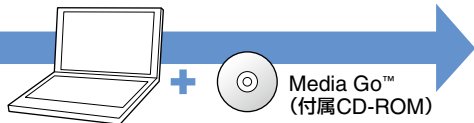

ワイヤレスLAN機能を使う



▶ 39 ページ

PlayStation®3を使う



▶ 39 ページ

パソコン経由でゲームをダウンロードする

▶ 30 ページ

- Step 1 Media Go™をインストールする
- Step 2 Media Go™を起動する
- Step 3 ゲームをダウンロード(購入)する
- Step 4 ゲームを起動する

いずれもインターネット接続が必要です。

Step 1 Media Go™をインストールする

パソコン経由でゲームをダウンロードするには、パソコンにMedia Go™をインストールする必要があります。

Media Go™とは

Media Go™はパソコン用のソフトウェアです。主に次のことができます。

- PlayStation®Storeからゲームなどのコンテンツをダウンロード(購入)
- 音楽CDからの曲の取り込み
- 音楽や写真、動画の管理
- コンテンツの転送(Media Go™ ↔ PSP®go)
- ゲームデータやセーブデータのバックアップ

1 付属のCD-ROMをパソコンにセットする。

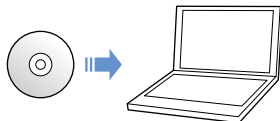

CD-ROM内のインストーラーが自動的に起動し、セットアップ画面が表示されます。

2 [Media Go™のインストール]をクリックする。

3 画面の指示に従ってインストールする。

インストール中にコンポーネント(追加ソフトウェア)のダウンロードを促す画面が表示された場合は、ダウンロードしてください。

インストールが完了すると、Media Go™が自動的に起動します。

ヒント

Media Go™のインストーラーはダウンロードすることもできません。詳しくは、<http://store.playstation.com>をご覧ください。

Step2 Media Go™を起動する

次の方法で、Media Go™を起動します。

Step1 でMedia Go™をインストールしたときは、Media Go™が自動的に起動します。「**Step3** ゲームをダウンロード(購入)する」(▶▶32ページ)に進んでください。

1 デスクトップの (Media Go)をダブルクリックする。

Media Go™が起動します。





ヒント

- 各機能についての詳しい操作方法、およびその他の機能については、Media Go™のヘルプファイルをご覧ください。
- パソコンのスタートメニューから起動することもできます。
[すべてのプログラム]⇒[Sony]⇒[Media Go]⇒
[Media Go]を選んでください。

Step 3 ゲームをダウンロード(購入)する

Media Go™のPlayStation®Storeからゲームをダウンロード(購入)します。PlayStation®Storeを利用するには、パソコンをインターネットに接続する必要があります。

PlayStation®Storeを表示する

画面左側のライブラリ ナビゲーション ペインにある  (PlayStation®Store) をクリックします。ライブラリ ナビゲーション ペインに  (PlayStation®Store) が表示されていないときは、電源を入れた本機とパソコンをUSBケーブルで接続してください。

ゲームをダウンロード(購入)するまでの手順

PlayStation®Storeを利用するには、いくつかの設定が必要です。次の手順に従って、ダウンロード(購入)してください。

PlayStation®Networkのアカウントを作成する(サインアップ)



サインインする



ウォレットにチャージする



ゲームをダウンロード(購入)する

PlayStation®Networkのアカウントを作成する(サインアップ)

PlayStation®Storeを利用するには、PlayStation®Networkのアカウントを作成する必要があります。

すでにPSP®やPS3®でPlayStation®Networkを利用している場合は、同じアカウントを使うことができます。「サインインする」(▶▶34ページ)に進んでください。

1 (サインイン) ⇒ [新しいアカウントの作成(はじめての方はこちら)]をクリックする。

画面の指示に従って操作してください。

PlayStation®Networkのアカウントについて

PlayStation®Networkのアカウントを作成すると、PlayStation®Storeが利用できるようになります。作成には、名前や住所などを登録する必要があります。また、クレジットカード情報を任意で登録することもできます。

アカウントの種類

マスターアカウント

一定年齢以上の方が作成できる、標準的なアカウントです。

サブアカウント

一定年齢以下の方が、保護者のアカウント(マスターアカウント)の監督下で利用できるアカウントです。有料商品やサービスなどを購入して支払いをするときは、マスターアカウントのウォレットを使います。マスターアカウントがないときは、サブアカウントを作成できません。

サインインする

作成したアカウントで、サインインできます。

- 1  (サインイン)をクリックする。
- 2 サインインID (Eメールアドレス)とパスワードを入力する。
アカウント作成時に登録したサインインID (Eメールアドレス)とパスワードを入力します。
- 3 [サインイン]をクリックする。

サインアウトする

 (サインアウト)をクリックすると、サインアウトします。

ウォレットにチャージする

PlayStation®Storeで有料の商品を購入するときは、PlayStation®Networkのウォレット(財布)を使います。クレジットカードや"プレイステーション ネットワーク" カード/チケットなどを使って、あらかじめ入金(チャージ)をしておく必要があります。

- 1  (アカウント管理)をクリックする。
- 2 [購入管理]⇒[ウォレットへのチャージ(入金)-クレジットカード]または["プレイステーション ネットワーク"カード/チケットの番号、プロダクトコードの入力]をクリックする。

画面の指示に従ってチャージしてください。

サブアカウントのウォレットについて



サブアカウントで有料の商品などを購入するときは、マスターアカウントのウォレットを使います。

ゲームをダウンロード(購入)する

重要

ダウンロード中は電源を切ったり、USBケーブルを抜いたりしないでください。

- 1 電源を入れた本機とパソコンをUSBケーブルで接続する。

本機が自動的にUSBモードになります。
USBモードにならないときは、本機で、 (設定) →
 ●●(USB接続)を選んでください。

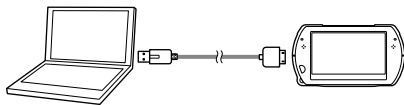

- 2 PlayStation®Storeでダウンロード(購入)したい商品を選ぶ。

商品の詳細が表示されます。

- 3 [カートに入れる]をクリックする。
選んだ商品がショッピングカートに追加されます。

- 4 [カートを見る]をクリックする。
ショッピングカートの中身が表示されます。

- 5 [購入手続きへ進む]をクリックする。
購入を確認する画面が表示されます。

- 6 [購入する]をクリックする。
ウォレットから支払いがされ、購入が完了します。購入が完了すると、アカウントを作成したときに登録したサインインID(Eメールアドレス)に、確認メールが届きます。

- 7 ダウンロードする。
商品の[ダウンロード]をクリックすると、本機の本体メモリにダウンロードされます。

- 8 ダウンロードが完了したことを確認し、 ボタンを押す。
USBモードが解除されます。



ヒント

本体メモリーにダウンロードしたゲームは、メモリースティック マイクロ™にコピーできます。詳しくは、ユーザーズガイド (●▶5ページ)をご覧ください。

データのバックアップ

ゲームデータやセーブデータは、Media Go™を使ってパソコンにバックアップできます。バックアップについて詳しくは、Media Go™のヘルプファイルをご覧ください。

Step4 ゲームを起動する

- 1 本機で、 (ゲーム) →  (本体メモリー)を選び、 ボタンを押す。



- 2 起動したいゲームを選び、 ボタンを押す。

ゲームを終了する

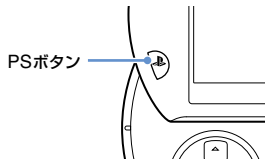

- 1 ゲーム中にPSボタンを押す。



- 2 [ゲームを終了する]を選び、 ボタンを押す。

ゲームを一時中断する

「ゲームを終了する」の手順2で「ゲームを一時中断する」を選ぶと、プレイ中のデータを保存して、ゲームを終了できます。

保存したデータの続きを遊ぶときは、 (ゲーム) → 「ゲームを再開する」を選び、 ボタンを押します。

ヒント

- 「ゲームを一時中断する」で保存できるデータは1つだけです。
- 「ゲームを一時中断する」でデータを保存したあと、本機の設定を変更すると、ゲームを正しく再開できない場合があります。

テレビにゲームの映像を出力する

別売りの映像出力ケーブル*を使って、本機の映像をテレビに出力できます。お使いのテレビに合ったケーブルを選んでください。詳しくは、ユーザーズガイド(▶▶5ページ)をご覧ください。

* PSP-2000/3000シリーズ用の映像出力ケーブルには対応していません。

ワイヤレスLAN / PS3®でダウンロードする

次の方法でPlayStation®Storeからゲームをダウンロード(購入)することもできます。PlayStation®Storeを利用するには、インターネットに接続する必要があります。

ワイヤレスLAN機能を使う



- ① PSP®goで、 (PlayStation®Network) →  (PlayStation®Store)を選ぶ。
- ② ゲームをダウンロード(購入)する。

詳しくは、ユーザーズガイド(▶▶5ページ)をご覧ください。

PlayStation®3を使う

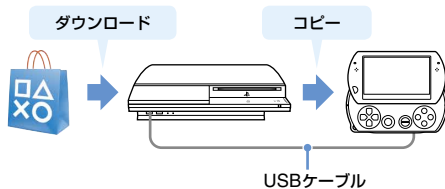

- ① PS3®で、 (PlayStation®Network) →  (PlayStation®Store)を選ぶ。
- ② PSP®に対応しているゲームをダウンロード(購入)する。
- ③ ゲームをPS3®からPSP®goへコピーする。

詳しくは、PS3®のユーザーズガイド
(<http://manuals.playstation.net/document/>)をご覧ください。

ゲームをダウンロード(購入)するには、PlayStation®Networkのアカウント(▶▶33ページ)を作成する必要があります。すでにアカウントを持っている場合は、そのアカウントが使えます。

ワイヤレスLANについて

本機のワイヤレスLAN機能を使ってネットワークに接続すると、主に次のようなことができます。



PlayStation®Storeから、ゲームなどのコンテンツをダウンロードして遊ぶ(▶▶39ページ)



インターネットのWebページを見る



インターネットラジオを聴く



RSSチャンネルでさまざまな情報を見る

ヒント

その他の機能や操作について詳しくは、ユーザズガイド(▶▶5ページ)をご覧ください。

ネットワークの接続例

本機をネットワークに接続するには、次のものがが必要です。

- 1 ADSLモデム、ケーブルモデム、回線終端装置(ONU)など
- 2 ワイヤレスルーター(アクセスポイント)

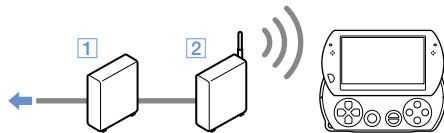

インターネット回線へ

ヒント

ネットワークに接続するには、 (設定) → (ネットワーク設定) でワイヤレスLANの設定をする必要があります。詳しくは、ユーザズガイド(▶▶5ページ)をご覧ください。

PSP®goをアップデートする

本機は、システムソフトウェアをアップデート(更新)することにより、機能の追加やセキュリティ強化ができます。常に最新版にアップデートしてご利用ください。

アップデートサイト

システムソフトウェア アップデートについて最新の情報を提供しています。

<http://www.jp.playstation.com/psp/update/>

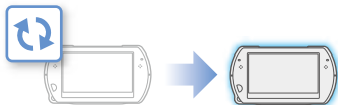



重要

アップデート中に電源を切らないでください。アップデートが中断されると、故障の原因となります。

ヒント

バッテリー残量が少ないとアップデートを開始できないことがあります。

システムソフトウェアのバージョンを確認する

 (設定) →  (本体設定) → [本体情報] を選ぶと、[システムソフトウェア] の欄に現在のバージョン番号が表示されます。

アップデートする

次の2つの方法でアップデートできます。

システムアップデート

本機のワイヤレスLAN機能を使ってインターネットに接続し、アップデートする方法です。

 (設定) →  (システムアップデート) を選びます。

パソコン経由でのアップデート

パソコンを使ってインターネットからアップデートデータをダウンロードする方法です。詳しくは、<http://www.jp.playstation.com/psp/update/> をご覧ください。

故障かな？と思ったら

故障かな？と思ったら、次のことを確かめてください。また、当社ホームページのサポートページ (<http://www.jp.playstation.com/support/>) もあわせてご覧ください。それでも正常に動作しないときは、インフォメーションセンター(▶裏表紙)にお問い合わせください。



電源／充電／バッテリー

電源が入らない。

- ▶ バッテリー残量がない可能性があります。充電してください。

充電できない、充電が完了しない。

- ▶ ACアダプターを使って充電しているときは、次のことを確かめてください。
 - ACアダプターとUSBケーブルは、本体やコンセントにしっかり差し込まれていますか？
 - 専用のACアダプターを使っていますか？
- ▶ USB機器から充電しているときは、次のことを確かめてください。
 - USBケーブルは、本体とUSB機器にしっかり差し込まれていますか？

- USB機器の電源は入っていますか？
- 本機はUSBモードになっていますか？ 画面に[USBモード]と表示されていないときは、 (設定) ▶  (USB接続)を選んでください。
- 接続するUSB機器やUSBハブによっては、十分な電力の供給ができず、充電できないことがあります。充電できないときは、他のUSBポートや機器に接続してみてください。
- ゲームなどの操作をしながら、USB機器で充電することはできません。ACアダプターを使って充電してください。
- ▶ 充電時の使用状況や環境などによって、効率のよい充電ができなかったり、充電時間が長くなったりすることがあります。詳しくは、「充電について」(▶21ページ)で確認してください。
- ▶ ACアダプターやUSBケーブルの端子、本体下部のマルチユース端子が汚れていませんか？ 乾いた布や綿棒などでふいてください。

バッテリーの持続時間が短い。



- ▶ 保管方法や使用状況、環境などによって、持続時間が短くなることがあります。詳しくは、「充電について」(▶21ページ)で確認してください。

本体が膨らむなど変形している。

- 本体内蔵のバッテリーは寿命により膨らむことがあります。インフォメーションセンターに相談してください。

画像

画面が突然暗くなる。

-  (省電力設定) ⇒ [自動バックライトオフ] が設定されていると、一定時間操作しなかったときに自動的に液晶画面のバックライトをオフにします。
-  (省電力設定) ⇒ [自動スリープ] が設定されていると、一定時間操作しなかったときに自動的にスリープモードにします。

画面が暗い、見づらい。

- 本体上面のディスプレイボタンで明るさを調節してみてください。

液晶画面に点灯しない点や、常に点灯している点がある。

- 液晶画面は非常に精密度の高い技術で作られています。点灯しない点や、常に点灯する点が見ることがあります。故障ではありません。

画面の色がおかしい。

- 背景色が月ごとに切りかわる設定になっていませんか？設定は  (テーマ設定) から変更できます。

テレビに映像を出力できない。

- 映像出力ケーブルは、本体とテレビにしっかり差し込まれていますか？
- 一部のテレビでは、映像を出力できないことがあります。詳しくは、当社ホームページのサポートページ (<http://www.jp.playstation.com/support/>) で確認してください。

テレビに映像を出力すると、映像の周囲に黒い枠が表示される。

- インターネットブラウザや一部のゲームなどはテレビに出力する映像のサイズが決められているため、映像の周囲に黒い枠が表示されます。

本機の映像をテレビに出力していたら、画面が突然暗くなった。

-  (外部ディスプレイ設定) ⇒ [スクリーンセーバー] が設定されていると、一定時間操作しなかったときに自動的にスクリーンセーバーが起動します。

音声

音が出ない。

- ボリュームがゼロになっていませんか？ 本体上面の音量＋ボタンで音量を上げてみてください。
- ミュートが設定されていませんか？ 本体上面のサウンドボタンを押してみてください。

- ヘッドホンや映像出力ケーブルを接続すると、本体のスピーカーからは音声が出されません。
- Bluetooth®機器から音声を出力する設定になっていますか？本体のスピーカーや有線でつないでいるヘッドホンから音声を出力するときは、サウンドボタンを5秒以上押してください。

音量が大きにならない。

-  (サウンド設定) → [AVLS] が [入] に設定されていると、最大音量が制限されます。
- テレビに映像を出力しているときは、テレビ側で音量を調整してください。本機で音量を変えることはできません。

ヘッドホンから音が出ない、雑音が入る。

- ヘッドホンはしっかり差し込まれていますか？

内蔵のマイクから音声が入力できない。

- 別売りのヘッドセットを使うときは、ヘッドセットのマイクから音声を入力してください。本体内蔵のマイクは使えません。

メモリースティック マイクロ™

メモリースティック マイクロ™がセットできない。

- メモリースティック マイクロ™を正しい向きでセットしてください(▶19ページ)。

- 本機で使えるメディアをセットしていますか？詳しくは、「本機で使えるメディア」(▶60ページ)で確認してください。

メモリースティック マイクロ™が認識されない。

- メモリースティック マイクロ™をパソコンなどでフォーマット(初期化)すると、本機で認識できなくなることがあります。必要なデータをパソコンなどにコピーしたうえで、 (本体設定) → [メモリースティック™のフォーマット] でフォーマットし直してください。
- メモリースティック マイクロ™は正しくセットされていますか？メモリースティック マイクロ™を取り出して、セットし直してください。

データの書き込み／読み出しができない。

- 使っているメモリースティック マイクロ™に問題があるかもしれません。他にメモリースティック マイクロ™がある場合は、交換してください。

ビデオ

動画ファイルを再生できない。

- データの種類によっては、再生できないものがあります。

動画ファイルが認識されない。

- 本機に対応していない種類の動画は認識されません。
- パソコンでファイル名／フォルダ名を変更したり、ファイルやフォルダの場所を移動したりすると認識されないことがあります。

ミュージック

音楽を再生できない。

- インターネットなどで配信されている音楽データには、再生方法が制限されているものがあります。そのような場合、本機では再生できないことがあります。

音楽データが認識されない。

- 音楽データが指定した場所に保存されているか確かめてください。詳しくは、ユーザーズガイド(●▶5ページ)をご覧ください。
- 本機に対応していない種類の音楽データは認識されません。
- WMA形式のデータを再生するには、 (本体設定)▶ [WMAの再生を有効にする]を設定する必要があります。

フォト

画像を表示できない。

- 画像のファイルサイズによっては、表示できないことがあります。
- パソコンで加工した画像は、表示できないことがあります。

画像ファイルが認識されない。



- ファイルが指定した場所に保存されているか確かめてください。詳しくは、ユーザーズガイド(●▶5ページ)をご覧ください。

→ パソコンでファイル名/フォルダ名を変更すると認識されないことがあります。

→ 本機に対応していない種類の画像は認識されません。

ネットワーク

ネットワークに接続できない。

- 本体左側のWIRELESSスイッチがオフになっていませんか？
-  (省電力設定)▶ [ワイヤレスLAN省電力モード]を[入]に設定していると、正しく通信できないことがあります。
- アクセスポイントとの距離や、相手のPSP®との距離が、離れすぎている可能性があります。
- ネットワークの設定は合っていますか？ ネットワーク機器の説明書、およびインターネットサービスプロバイダーの資料をご覧くださいのうえ、適切な設定をしてください。
- アクセスポイントの設定によっては、ネットワークに接続するときに本機のMACアドレスが必要です。MACアドレスは、 (本体設定)▶ [本体情報]で確認できます。
- アドホックモードで他のPSP®と通信するときは、お互いのPSP®を同じチャンネルに設定しておく必要があります。 (ネットワーク設定)▶ [アドホックモード]でチャンネルを確認してください。
- 電子レンジなど電波干渉の原因となる機器が周辺にあると、正しく通信できないことがあります。

Webページを正しく表示できない。

- Webページによっては、正しく表示できないものがあります。

Bluetooth®通信

機器を登録できない。

- 本機とBluetooth®機器が離れすぎている可能性があります。
- Bluetooth®機器が、本機のプロファイルに対応していない可能性があります。
- 登録できるBluetooth®機器は8台です。登録されている機器を削除すると、新しく登録できるようになります。

接続できない。

- Bluetooth®機器は登録されていますか？  (Bluetooth®機器設定) → [Bluetooth®機器管理] で登録してください。
- Bluetooth®機器の電源は入っていますか？
- Bluetooth®機器側で設定をリセットした場合、再度機器の登録が必要です。

音が出ない。音量が調整できない。

- Bluetooth®機器が音を消す設定(ミュート)になっていませんか？
- Bluetooth®機器または本機で音量を調整してください。

雑音が入る。音が途切れる。

- 本機とBluetooth®機器の間に壁などの障害物があるときは、場所を移動してから接続しなおしてください。
- 電子レンジやIHクッキングヒーターなど電波干渉の原因となる機器が周辺にあると、正しく通信できないことがあります。

音声が遅れて聞こえる。

- Bluetooth®機器の特性上、音声が遅れて聞こえることがあります。映像と音声のずれが気になるときは、有線のヘッドホンをお使いください。

その他

本体メモリーに保存しているデータの読み込み／書き込みの速度が遅い。

- 本体メモリーをパソコンなどでフォーマット(初期化)すると、データの読み込み／書き込みの速度が遅くなる場合があります。必要なデータをパソコンなどにコピーしたうえで、 (本体設定) → [本体メモリーのフォーマット] でフォーマットし直してください。

本体やACアダプターが温かい。

- 使用中や通電中は、本体やACアダプターが温かくなりますが、故障ではありません。
- 通信機能を使っているときは通常使用時よりも本体が温かくなりますが、故障ではありません。

電源が入っているのに操作できない。

- ホールド状態になっていませんか？ POWER/HOLDスイッチを上方向にスライドさせて、ホールドを解除してください。



正常に動作しない。

- POWERランプが消えるまで、POWER/HOLDスイッチを上方向に3秒以上スライドしてください。電源が完全に切れます。その後、再度電源を入れてみてください。
- 本機を寒い場所から暖かい場所に持ち込んだ直後などは、本体内部に露がつき（結露）、正しく動作しないことがあります。本体の電源を切った状態で数時間放置してください。数時間たっても正常に動作しない場合は、インフォメーションセンターに相談してください。

日付と時刻がリセットされる。

- バッテリー残量がなくなったまま放置すると、日付と時刻がリセットされることがあります。故障ではありません。画面の指示に従って日付と時刻を設定してください。

USBケーブルでつないだ本機がパソコンで認識されない。

- 本機はUSBモードになっていますか？  (設定) →  ●● (USB接続) を選んでみてください。
- お使いのパソコンにUSBマストレージクラスに対応したOSがインストールされていますか？

- USBハブを使っているときなど、お使いのパソコンの環境によっては、本機がパソコンで認識されないことがあります。
-  (本体設定) → [USB充電] を [入] に設定していると、正しく認識されないことがあります。

接続したUSB機器が本機で認識されない。

- 本体下部のマルチユース端子が汚れていませんか？ 乾いた布や綿棒などでふいてください。

暗証番号を忘れた。

-  (本体設定) → [設定の初期化] で初期化を行うと、暗証番号が [0000] に戻ります。詳しくは、ユーザーズガイド(●▶5ページ)をご覧ください。ただし、初期化すると暗証番号以外の設定も失われます。元に戻すことはできませんので注意してください。



アナログパッドが正常に動作しない。

- 症状が出ている場面で、アナログパッドを円を描くように動かしてください。稼働範囲を最適な状態に調整できます。

アフターサービス

アフターサービスのご利用につきましては、当社ホームページのサポートページ(<http://www.jp.playstation.com/support/>)をご覧ください。インフォメーションセンター(●▶裏表紙)にお問い合わせください。

アフターサービスに出すときは

- アフターサービスに出すときは、 (設定) →  (本体設定) → [設定の初期化] で本機の設定を初期化してください。初期化しない場合、第三者に個人情報やクレジット番号などが閲覧されたり、利用されたりする可能性があります。
- アフターサービスの内容によっては、本体メモリーのフォーマットが必要になることがあります。大切なデータは事前にバックアップを作成しておいてください(●▶55ページ)。

アフターサービス規定 / 保証規定

株式会社ソニー・コンピュータエンタテインメント(以下当社)は次の内容に従い、お客様にアフターサービスを提供します。これらの規定に同意いただいたうえでアフターサービスを依頼してください。

アフターサービス規定

1 修理をお断りする場合について

- 1) 不当な修理／分解／改造(ソフトウェアを含む)が行われた製品
- 2) 当社所定のシステムソフトウェア使用許諾契約に違反する使いかたをされた製品

- 3) ディスプレイパネルの背面にラベルがない製品、および本体内部のシールドラベルがない、またははがした痕跡のある製品
- 4) 不十分な梱包により、輸送中に破損したと考えられる製品(梱包方法は当規定「梱包について」をご覧ください)
- 5) 損傷が激しく、修理しても機能の維持が困難であると当社が判断した場合
- 6) 記録媒体内の、損傷したデータの復旧

2 修理／交換について

- 1) 本機をアフターサービスに出すときは、個人情報保護および第三者による不正使用を防止するため、設定の初期化をしてください。
- 2) 故障製品と一緒にお送りいただいたものは、返却いたしかねます。お客様が製品購入後に取り付けた物品(保護シールなど)は取りはずしてからお送りください。
- 3) お送りいただいた製品は、当社の判断により修理または交換の対応を行います。交換の場合、故障内容の説明はいたしかねます。また、環境保護などのため、修理／交換時に再生部品を使用することがあります。
- 4) 交換の場合、お客様からお送りいただいた製品(本体、箱など)、および修理にあたって取りはずした故障部品については、3)の理由により当社の所有物として回収します。あらかじめご了承ください。
- 5) システムソフトウェアをアップデートします。
- 6) 本機の設定を初期化します。

3 料金について

- 1) 保証期間後の本体のアフターサービスは有料となります。料金表については当社ホームページのサポートページ (<http://www.jp.playstation.com/support/>) をご覧ください。
- 2) 点検・見積りを依頼された場合は有料となります。見積り後に修理をキャンセルされた場合も有料となります。

4 データについて

記録媒体内のデータについて、当社は一切の責任を負いかねます。

5 梱包について

- 1) 製品をお送りいただく際は、購入時の箱および梱包材をお使いのうえ、購入時の箱を包装紙などで包んでください。
- 2) 1)の梱包方法以外でお送りいただく場合は、輸送中に本体が破損しないよう充分注意して梱包してください。不十分な梱包により、輸送中に製品が破損したと考えられる場合は、修理をお断りします。

6 アフターサービス依頼品の保管について

アフターサービス依頼品の返却可能日をお知らせしている場合(お客様のご都合でお知らせできない場合を含む)、依頼をお受けした日から1年間を経過してもお受け取りいただけないときは、当社にて処分させていただきます。また、その際には修理料金に加え、保管(保管場所までの輸送費用を含むがこれに限らない)および処分に必要な費用の一切を、当社の請求に従い速やかにお支払いいただきます。

7 ご注意

- 1) 出張修理の依頼はお受けしていません。
- 2) 保証期間後の付属品の交換／修理の依頼はお受けしていません。
- 3) 部品単品の販売は一切行っていません。

- 4) この規定は、当社および当社以外の事業者に対するお客様の法律上の権利を制限するものではありません。
- 5) この規定は日本国内においてだけ有効です。(This rule is valid only in Japan.)
- 6) 当社はこの規定をいつでも更新・修正できるものとし、アフターサービスの際には最新の規定が適用されるものとします。この規定に関する最新の情報については、当社ホームページのサポートページ(<http://www.jp.playstation.com/support/>) をご覧ください。

保証規定

- 1 保証期間内の製品については、「アフターサービス規定」に加え、この規定が適用されます。「アフターサービス規定」も必ずご覧ください。
- 2 保証期間はご購入日より1年間です。
- 3 保証期間中に正常な使用状態(取扱説明書などの注意書きに従った使用状態)で故障した場合は、当社にて無料修理します。
- 4 保証期間内でも、次の場合は保証の対象外になります。
 - 1) 保証書(外箱に印刷)がない場合
 - 2) 保証書に、ご購入日、販売店印がない場合
 - 3) 保証書が改ざんされている場合
 - 4) 保証書が本機のものではない、または保証書とバーコードラベルが切り離されているなど本機のものとは確認できない場合
 - 5) 使用上の誤り、他の製品から受けた障害
 - 6) お買い上げ後の外的要因(落下、衝撃、圧力などの負荷、液体／異物の混入など)による故障および損傷(液晶割れ／外装部品破損／水濡れ(腐食)など)

- 7) 火災/地震/風水害/落雷/その他の天変地異、公害、塩害、異常電圧などによる故障および損傷
- 8) 一般家庭外(例えば業務用)で使用したことによる故障および損傷
- 9) 1)～8)に該当すると当社が判断した場合

5 保証期間内でも、次の場合は修理をお断りします。

- 1) 不当な修理/分解/改造(ソフトウェアを含む)が行われた製品
- 2) 当社所定のシステムソフトウェア使用許諾契約に違反する使いかたをされた製品
- 3) ディスプレイパネルの背面にラベルがない製品、および本体内部のシールドラベルがない、またははがした痕跡のある製品
- 4) 不十分な梱包により、輸送中に破損したと考えられる製品(梱包方法は「アフターサービス規定」をご覧ください)
- 5) 損傷が激しく、修理しても機能の維持が困難であると当社が判断した場合
- 6) 記録媒体内の、損傷したデータの復旧

6 ご注意

- 1) この製品の保証は、当社および当社以外の事業者に対するお客様の法律上の権利を制限するものではありません。
- 2) この製品の保証は日本国内においてだけ有効です。(This warranty is valid only in Japan.)
- 3) 当社はこの規定をいつでも更新・修正できるものとし、アフターサービスの際には最新の規定が適用されるものとし、この規定に関する最新の情報については、当社ホームページのサポートページ(<http://www.jp.playstation.com/support/>)をご覧ください。

保証書について

- 保証書は外箱に印刷されています。大切に保管してください。
- 保証書に、お買い上げ日と販売店名が記入されていることを確かめてください。
- 外箱を捨てたり、保証書を切り取ったりしないでください。保証書とバーコードラベルを確かめるために必要です。また、修理に出すとき、製品保護のためにも必要です。
- 外箱のバーコードラベルの番号は、ディスプレイパネル背面のラベルの製造番号と一致しています。バーコードラベルで本機の保証書であることが確認できない場合は、保証の対象となりません。

ラベル位置

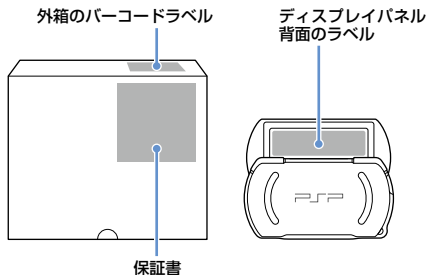

バーコードラベルや保証書の位置は、製品によって異なる場合があります。

お客様の個人情報のお取り扱いについて

情報の使用目的

お客様カルテやインフォメーションセンターへのお問い合わせでご提供いただいた氏名、住所などの個人情報(以下個人情報)は、株式会社ソニー・コンピュータエンタテインメントにて商品のアフターサービスに利用するという目的で使用します。これ以外の目的で個人情報を使用する際は、改めてお知らせし、お客様の同意をいただきます。

情報の保管・開示

お客様にご提供いただいた個人情報は、ソニーグループ・プライバシーポリシーに基づいて保管いたします。詳しくは、
<http://www.jp.playstation.com/about/privacy.html>
にてご確認ください。

お問い合わせ先

個人情報について詳しくは、インフォメーションセンター(●▶裏表紙)へお問い合わせください。

14才さいまでのお子こさまへ

電話でんわをかけるときは、大人おとなの方かたといっしょにかけてください。お客様カルテも大人おとなの方かたといっしょに書いてください。

保護者による視聴制限

本機には、視聴年齢制限付きのコンテンツ(ゲームや映像コンテンツなど)をお子様が再生できないように制限する機能があります。

視聴制限の設定をすると、視聴が制限されたコンテンツは🔒(視聴年齢制限コンテンツ)と表示され、再生しようとする時暗証番号を入力する画面が表示されません。



暗証番号を設定する

暗証番号は、視聴を制限されたコンテンツの再生や、視聴年齢制限レベルの設定を変更するときなどに使います。暗証番号を設定してください。

- 1 **🔧(設定) → 🔒(セキュリティ設定) → [暗証番号変更]**を選び、**Ⓞボタン**を押す。

画面の指示に従って設定してください。お買い上げ時は「0000」に設定されています。

本機の視聴年齢制限レベルを設定する

- 1 **🔧(設定) → 🔒(セキュリティ設定) → [視聴年齢制限レベル]**を選び、**Ⓞボタン**を押す。

暗証番号を入力する画面が表示されます。

- 2 暗証番号を入力し、**Ⓞボタン**を押す。

- 3 本機の視聴年齢制限レベルの数値(▶▶53ページ)を選び、**Ⓞボタン**を押す。

視聴年齢制限レベルが設定されます。

視聴年齢制限レベルについて

本機の視聴年齢制限レベルとコンテンツの視聴年齢制限レベルを組み合わせることにより、視聴の制限を調整できます。

↑ 厳しく 制限 ↓ 厳しい	コンテンツの視聴年齢制限レベル											
	11											
	10											
	9											
	8											
	7											
	6											
	5											
	4											
	3											
	2											
1												
	1	2	3	4	5	6	7	8	9	10	11	
	本機の視聴年齢制限レベル											
	← 制限 ↓											
	↓ 厳しい											

例：コンテンツの視聴年齢制限レベルが「5」の場合再生を制限するときは、本機の視聴年齢制限レベルを「4」に設定します。

本機の視聴年齢制限レベル

[切]のほかに11段階のレベルを設定できます。お買い上げ時は[9]に設定されています。

切	視聴年齢制限を解除する
11～1	視聴年齢制限レベルを数値で設定する。数値が小さいほど視聴が制限される

コンテンツの視聴年齢制限レベル

ゲーム

CERO*の審査を受けたゲームには、「年齢区分マーク」が表示されています。「年齢区分マーク」の種類により、次のように視聴年齢制限レベルが設定されています。

年齢区分マーク					
ゲームの視聴年齢制限レベル	1	5	7	8	9

最新の情報については、<http://www.jp.playstation.com/cero/>をご覧ください。



* コンピュータエンターテインメントレーティング機構

ビデオ



視聴年齢制限レベルは、コンテンツにより異なります。コンテンツの視聴年齢制限レベルは、オプションメニューの[情報]で確かめられます。

インターネットブラウザの視聴制限

 (セキュリティ設定)では、インターネットブラウザの起動を制限することもできます。この設定をすると、インターネットブラウザを起動するときに暗証番号を入力する画面が表示されます。

- 1  (設定)⇒ (セキュリティ設定)⇒[インターネットブラウザ起動制限]を選び、 ボタンを押す。

暗証番号を入力する画面が表示されます。

- 2 暗証番号を入力し、 ボタンを押す。
- 3 [入]を選び、 ボタンを押す。

使用上のご注意

お客様へ

本書に記載されている使用方法に従って、本製品をお使いください。製品本体の分解／内部解析／改造などを行うこと、および製品本体内部のチップなどに含まれるプログラムなどの著作物を無断で利用もしくは解析することを禁止します。上記をご了解いただいたうえで、お使いください。

周辺機器について

PSP®はシリーズによって対応している周辺機器が異なります。本機に対応する周辺機器について詳しくは、<http://www.jp.playstation.com/psp/>をご覧くださいか、インフォメーションセンター(●●裏表紙)へお問い合わせください。

海外での使用について

海外では国によって電波使用制限があるため、本機の通信機能を使った場合、罰せられることがあります。

記録したデータについて

次の場合、本体メモリーやメモリースティック マイクロ™に記録したデータが消失／破損することがあります。

- 読み込み中、書き込み中、またはフォーマット(初期化)中に本機の電源を切ったり、メモリースティック マイクロ™を取り出したりした場合
- 静電気や電氣的ノイズの影響を受ける場所で使った場合

何らかの原因でデータが消失／破損した場合、データの復旧／修復はできません。データが消失／破損しても、当社は一切の責任を負いかねます。あらかじめご了承ください。

あなたが録音／録画したものは、個人として楽しむなどのほかは、著作権法上、権利者に無断で使用できません。

データのバックアップ

データは、Media Go™を使ってパソコンにバックアップできません。バックアップについて詳しくは、Media Go™のヘルプファイルをご覧ください。

液晶画面について

- 液晶画面はガラスでできているため、無理な力が加わると割れることがあります。取り扱いには充分注意してください。
- 液晶画面は非常に精密度の高い技術で作られています。点灯しない点や、常に点灯する点が見れることがあります。また、電源を切ったときに、数秒間画面が乱れることがあります。いずれも故障ではありません。
- 液晶画面を太陽に向けたままにすると、液晶画面を傷めます。窓際や屋外に置くときは、注意してください。
- 寒いところで使うと、画像が尾を引いて見えたり、画面が暗く見えたりすることがありますが、故障ではありません。温度が上がると元に戻ります。
- 長時間同じ画像を画面に表示したままにすると、残像現象(画像の焼き付き)が起こることがあります。

アクセスポイントを設定するときは

ワイヤレスLANのアクセスポイントを設定するときに検索機能を使うと、利用する権限のないアクセスポイントが表示されることがあります。自宅や公衆無線LANサービス以外の、利用する権限のないアクセスポイントには接続しないでください。接続した場合、不正アクセスとみなされることがあります。

アナログパッドを使う前に

- 本体前面のアナログパッドは取りはずせません。無理に取りはずそうとすると、けがや故障の原因となります。
-  (本体設定) ⇒ [本体情報] を表示中にアナログパッドを円を描くように動かすと、アナログパッドの稼働範囲を最適な状態に調整できます。

本機の取り扱いについて

本機の表面が変質、変色しないように、次のことを守ってください。

- 殺虫剤など、揮発性のものをかけないでください。
- ゴムやビニール製品などを長期間接触させないでください。
- シンナー、ベンジン、アルコールを使わないでください。化学ぞうきんを使ってふくのを避けてください。

お手入れについて

表面や液晶画面をきれいにする

クロスなどの柔らかい布で軽くふいてください。





端子類をきれいにする

本体やUSBケーブルの端子が汚れていると正しく通電しないことがあります。また、ヘッドホンの端子が汚れていると雑音や音切れの原因になることがあります。端子類が汚れているときは、乾いた柔らかい布や綿棒でふき取ってください。

廃棄／譲渡するときのご注意

譲渡するとき

本機を他人に譲渡するときは、本体内のデータを消去してください。消去しない場合、第三者に個人情報やクレジット番号などが閲覧されたり、利用されたりする可能性があります。

- 1  (設定) →  (本体設定) → [設定の初期化]で、本機の設定をお買い上げ時の状態に戻す。
- 2  (設定) →  (本体設定) → [本体メモリーのフォーマット]で、本体メモリー内のデータをすべて消去する。

注意

第三者によるデータの不正な閲覧または利用によってお客様に生じた不利益その他の損害に対して、当社は一切の責任を負いません。

廃棄するとき

データを消去する

本機を廃棄するときは、本体内のデータを消去してください。データの消去について詳しくは、「譲渡するとき」をご覧ください。

バッテリーを取りはずす

本体内蔵のバッテリーは、リサイクルできます。廃棄するときは、バッテリーを取りはずし、リサイクル協力店へお持ちください。

注意

バッテリーを取りはずすときは、次のことに注意してください。

- 小さなお子様の手の届かないところで行ってください。ネジなどの部品を誤って飲み込むおそれがあります。
- 爪や指などにけがをしないよう、充分に注意してください。

重要

本機を廃棄するとき以外は、絶対にネジを取りはずさないでください。不当な分解が行われたと当社が判断した場合は、修理をお断りします。詳しくは「アフターサービス規定／保証規定」(▶▶48ページ)をご覧ください。

1 POWER/HOLDスイッチを上方向に3秒以上スライドして、電源を切る。

2 接続されているケーブル類を取りはずす。

3 プラス(+)ドライバーでネジを取りはずす(6か所)。

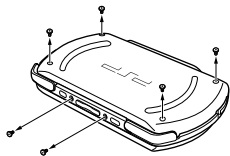

4 カバーを取りはずす(2か所)。

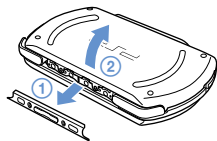

5 バッテリーを取りはずす。

- ①シールドラベルをはがす。
- ②バッテリーを取りはずし、コネクタを抜く。

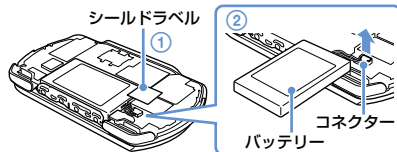

リチウムイオン電池のリサイクルについて



Li-ion

リチウムイオン電池は、リサイクルできます。不要になったリチウムイオン電池は、コネクタの金属部にセロハンテープなどの絶縁テープを貼ってリサイクル協力店へお持ちください。

充電式電池の回収・リサイクルおよびリサイクル協力店については、有限責任中間法人 JBRC ホームページ (<http://www.jbrc.net/hp/contents/index.html>)を参照してください。

バッテリーを取りはずした本体を廃棄する

本体や周辺機器は金属やプラスチックでできています。廃棄するときは、各自治体の指示に従ってください。

主な仕様

仕様および外観は、予告なく変更することがあります。

PSP® (PlayStation®Portable) go

液晶画面	3.8インチ(16:9)全透過型 TFT駆動 約1,677万色表示
サウンド	ステレオスピーカー
本体メモリー	16GB*
インターフェース	マルチユース端子 ヘッドホン/マイク端子 Hi-Speed USB(USB2.0準拠) メモリースティック マイクロ™(M2™) スロット ワイヤレスLAN(IEEE 802.11b) マイク Bluetooth® 2.0(EDR)
通信	IEEE 802.11b
	Bluetooth® 2.0(EDR)
電源	AC アダプター DC 5V
	バッテリー 種類:内蔵リチウムイオン充電電池 電力:DC 3.7V 930mAh
最大消費電力	約3W(充電時)

外形寸法 (最大突起部除く)	約128×16.5×69mm(幅×高さ× 奥行き)
質量	約158g
動作環境温度	5℃～35℃
対応コーデック	ユーザーズガイド(●▶5ページ)をご覧ください

* 本体メモリーの容量の一部はシステムが稼動するためのシステム領域として使用されるため、それ以外の容量が実際にご利用いただけるユーザー領域となります。

ACアダプター

入力	AC 100～240V、50/60Hz
出力	DC 5V 1500mA(1.5A)
外形寸法 (最大突起部除く)	約36×22×135mm(幅×高さ×奥行き)
質量	約70g

その他

本機で使えるメディア

本機では、メモリースティック マイクロ™(M2™)が使えます。

メモリースティック マイクロ™(M2™)

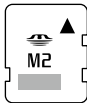



- マジックゲート™に対応しています。*
- メモリースティック マイクロ™で採用しているファイルシステムの仕様上、記録／再生できるファイルのサイズは1ファイルにつき4GB未満です。

* マジックゲート™とは、ソニー株式会社が開発した著作権保護技術の総称です。



ヒント

- 本機では、標準サイズおよびデュオサイズのメモリースティック™は使えません。
- すべてのメモリースティック™メディアの動作を保証するものではありません。
- 本機は4ビットパラレルデータ転送に対応しています。ただし、使用するメディアによっては読み出し／書き込みにかかる時間が異なります。
- メモリースティック マイクロ™を本機以外(パソコンなど)でフォーマット(初期化)すると、本機で認識できなくなることがあります。🔊(本体設定)➡[メモリースティック™のフォーマット]でフォーマットし直してください。

著作権／商標

"", "PlayStation", "PS", "PS3"および""は株式会社ソニー・コンピュータエンタテインメントの登録商標です。

"XMB"および"クロスメディアバー"はソニー株式会社および株式会社ソニー・コンピュータエンタテインメントの商標です。

"SONY"および""はソニー株式会社の登録商標です。また、"メモリースティック"、"メモリースティック マイクロ"、"M2"、""および"MagicGate"は同社の登録商標あるいは商標です。



"Media Go" is a trademark of Sony Media Software and Services, Inc. or its affiliates in the United States and other countries.

本製品のインターネット機能は株式会社ACCESSの**NetFront**を搭載しています。

Copyright ©1996-2008 ACCESS Co.,Ltd.

NetFrontは株式会社ACCESSの日本国における登録商標です。

Contains Macromedia® Flash® Player technology by Adobe Copyright ©1995-2008 Adobe Systems Incorporated. All rights reserved.

Flash, Macromedia, and Macromedia Flash are either trademarks or registered trademarks of Adobe Systems Incorporated in the United States and/or other countries.

Bluetooth®ワードマークおよびロゴは、Bluetooth SIG, Inc.が所有する商標であり、株式会社ソニー・コンピュータエンタテインメントはこれら商標を使用する許可を受けています。他のトレードマークおよび商号は、各所有者が所有する財産です。



U.S. and foreign patents licensed from Dolby Laboratories.

「ATOK」は株式会社ジャストシステムの登録商標です。



This product incorporates copyright protection technology that is protected by U.S. patents and other intellectual property rights. Use of this copyright protection technology must be authorized by Macrovision, and is intended for home and other limited viewing uses only unless otherwise authorized by Macrovision. Reverse engineering or disassembly is prohibited.

This product is protected by certain intellectual property rights of Microsoft Corporation. Use or distribution of such technology outside of this product is prohibited without a license from Microsoft or an authorized Microsoft subsidiary.

本機の通信機能にはNetBSD Foundation, Inc. およびその協力者によって開発されたソフトウェアが使用されています。詳しくは、当社のWebページ(<http://www.scei.co.jp/psp-license/pspnet.txt>)をご覧ください。

本機は、RSA Security Inc.のRSA® BSAFE™ ソフトウェアを搭載しています。
RSAはRSA Security Inc.の登録商標です。BSAFEはRSA Security Inc.の米国およびその他の国における登録商標です。
RSA Security Inc. All rights reserved.

本機はS3 Graphics社のS3TCテクスチャ圧縮技術を採用していません。

MPEG Layer-3 audio coding technology and patents licensed from Fraunhofer IIS and Thomson.

本機のRSSチャンネルはRSS(Really Simple Syndication)2.0の技術を利用しています。RSS2.0について詳しくは、<http://blogs.law.harvard.edu/tech/rss>をご覧ください。

This software is based in part on the work of the Independent JPEG Group.

Copyright © 1988-1997 Sam Leffler
Copyright © 1991-1997 Silicon Graphics, Inc.

Permission to use, copy, modify, distribute, and sell this software and its documentation for any purpose is hereby granted without fee, provided that (i) the above copyright notices and this permission notice appear in all copies of the software and related documentation, and (ii) the names of Sam Leffler and Silicon Graphics may not be used in any advertising or publicity relating to the software without the specific, prior written permission of Sam Leffler and Silicon Graphics.

THE SOFTWARE IS PROVIDED "AS-IS" AND WITHOUT WARRANTY OF ANY KIND, EXPRESS, IMPLIED OR OTHERWISE, INCLUDING WITHOUT LIMITATION, ANY WARRANTY OF MERCHANTABILITY OR FITNESS FOR A PARTICULAR PURPOSE.

IN NO EVENT SHALL SAM LEFFLER OR SILICON GRAPHICS BE LIABLE FOR ANY SPECIAL, INCIDENTAL, INDIRECT OR CONSEQUENTIAL DAMAGES OF ANY KIND, OR ANY DAMAGES WHATSOEVER RESULTING FROM LOSS OF USE, DATA OR PROFITS, WHETHER OR NOT ADVISED OF THE POSSIBILITY OF DAMAGE, AND ON ANY THEORY OF LIABILITY, ARISING OUT OF OR IN CONNECTION WITH THE USE OR PERFORMANCE OF THIS SOFTWARE.

その他のシステム名、製品名は、一般的に各開発メーカーの登録商標あるいは商標です。